

# DEPARTAMENTO No. 301

RÉGIMEN EN CONDOMINIO JOSE JOAQUIN ARRIAGA No. 68, COL. OBRERA

## DEPARTAMENTO 301 SEGUNDO NIVEL

DEPARTAMENTO 301: DEPARTAMENTO EN CONDOMINIO MARCADO COMO "NÚMERO TRESCIENTOS UNO (301)" UBICADO EN EL SEGUNDO NIVEL, CONSTA DE ACCESO, SALA, COMEDOR, COCINA, PATIO DE SERVICIO, BAÑO, RECAMARA, RECAMARA PRINCIPAL, BAÑO DE RECAMARA PRINCIPAL, TERRAZA, BALCON, CAJON DE ESTACIONAMIENTO 1, TERRAZA EN AZOTEA SUPERFICIE DE 84.40 m<sup>2</sup>.

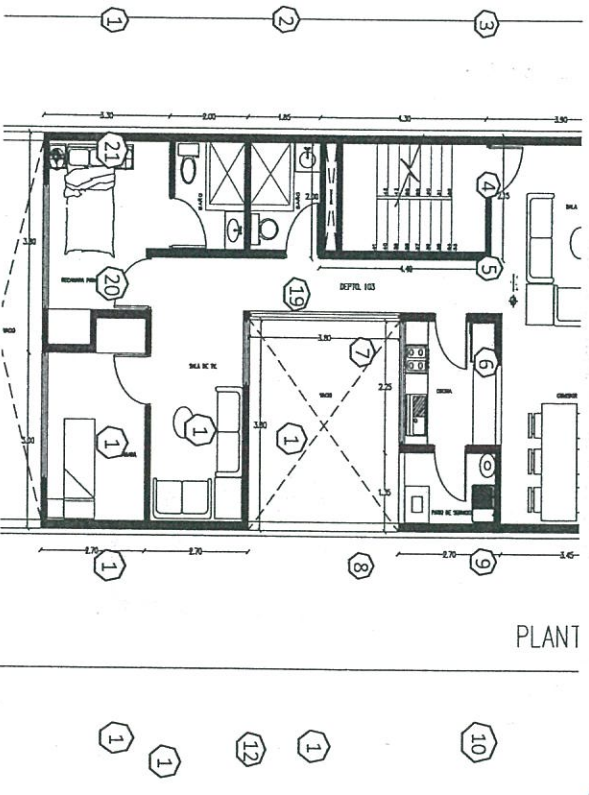

LINDEROS DEPARTAMENTO 301

INICIO	FIN	RUMBO	DISTANCIA	UBICACIÓN	COLINDANCIA
1	2	AL NORTE	3.00 MTS.	RECAMARA	VACIO DE TERRAZA
2	3	AL NORTE	3.80 MTS.	RECAMARA PRINCIPAL	VACIO TERRAZA
3	4	AL ORIENTE	3.30 MTS.	SALA	PROPIEDAD PARTICULAR
4	5	AL ORIENTE	2.00 MTS.	BAÑO RECAMARA PRINCIPAL	PROPIEDAD PARTICULAR
5	6	AL ORIENTE	1.85 MTS.	BAÑO	DUCTO INSTALACIONES
6	7	AL SUR	2.00 MTS.	BAÑO	DUCTO DE INSTALACIONES
7	8	AL ORIENTE	4.49 MTS.	PASILLO	ESCALERAS
8	9	AL NORTE	2.15 MTS.	SALA	ESCALERAS
9	10	AL SUR	3.90 MTS.	SALA	PROPIEDAD PARTICULAR
10	11	AL SUR	3.30 MTS.	COMEDOR	TERRAZA
11	12	AL SUR	1.05 MTS.	COMEDOR	VACIO CAJON DE ESTACIONAMIENTO ADYACENTE
12	13	AL SUR	1.80 MTS.	COMEDOR	BALCON
13	14	AL SUR	0.65 MTS.	COMEDOR	VACIO CAJON DE ESTACIONAMIENTO ADYACENTE
14	15	AL PONIENTE	3.45 MTS.	COMEDOR	PROPIEDAD PARTICULAR
15	16	AL PONIENTE	2.70 MTS.	PATIO DE SERVICIO	PROPIEDAD PARTICULAR
16	17	AL NORTE	1.35 MTS.	PATIO DE SERVICIO	VACIO A ESTACIONAMIENTOS
17	18	AL NORTE	2.25 MTS.	COCINA	VACIO A ESTACIONAMIENTOS
18	19	AL ORIENTE	3.80 MTS.	PASILLO	VACIO A ESTACIONAMIENTOS
19	20	AL SUR	3.60 MTS.	SALA DE T.V.	VACIO A ESTACIONAMIENTOS
20	21	AL PONIENTE	2.70 MTS.	SALA DE T.V.	PROPIEDAD PARTICULAR
21	1	AL PONIENTE	2.70 MTS.	RECAMARA	PROPIEDAD PARTICULAR



**DEPARTAMENTO No. 301**

REGIMEN EN CONDOMINIO JOSE JOAQUIN ARRIAGA No. 68, COL. OBRERA

TERRAZA DEPARTAMENTO 301

TERRAZA 3.00 m2

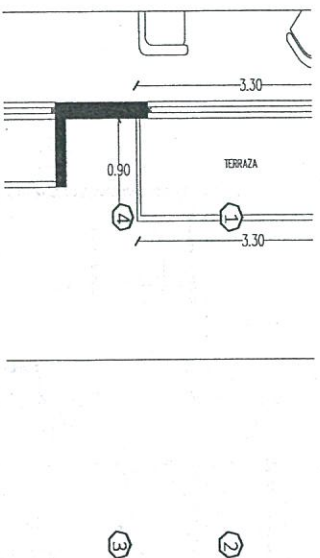

LINDEROS TERRAZA DEPARTAMENTO 301

INICIO	FIN	RUMBO	DISTANCIA	UBICACIÓN	COLINDANCIA
1	2	AL NORTE	3.30 MTS.	TERRAZA	SALA
2	3	AL ORIENTE	0.90 MTS.	TERRAZA	VACIO CALLE JOSE JOAQUIN ARRIAGA
3	4	AL SUR	3.05 MTS.	TERRAZA	VACIO CALLE JOSE JOAQUIN ARRIAGA
4	1	AL PONIENTE	0.90 MTS.	TERRAZA	VACIO CALLE JOSE JOAQUIN ARRIAGA

# DEPARTAMENTO No. 301

RÉGIMEN EN CONDOMINIO JOSE JOAQUIN ARRIAGA No. 68, COL. OBRERA

BALCON DEPARTAMENTO 301

BALCON 1.08 m<sup>2</sup>

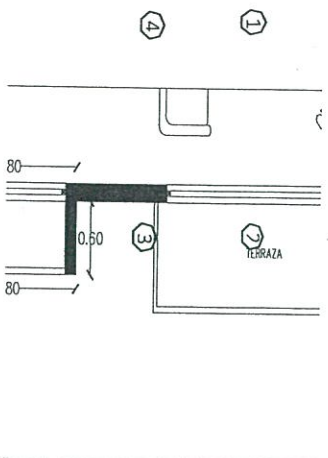

LINDEROS BALCON DEPARTAMENTO 301

INICIO	FIN	RUMBO	DISTANCIA	UBICACIÓN	COLINDANCIA
1	2	AL NORTE	1.80 MTS.	BALCON	COMEDOR
2	3	AL ORIENTE	0.60 MTS.	BALCON	VACIO CALLE JOSE JOAQUIN ARRIAGA
3	4	AL SUR	1.80 MTS.	BALCON	VACIO CALLE JOSE JOAQUIN ARRIAGA
4	1	AL PONIENTE	0.60 MTS.	BALCON	VACIO CALLE JOSE JOAQUIN ARRIAGA



**DEPARTAMENTO No. 301**

REGIMEN EN CONDOMINIO JOSE JOAQUIN ARRIAGA No. 68, COL. OBRERA

CAJON DE ESTACIONAMIENTO DEPARTAMENTO 301

CAJON DE ESTACIONAMIENTO No 1 9.24 m<sup>2</sup>

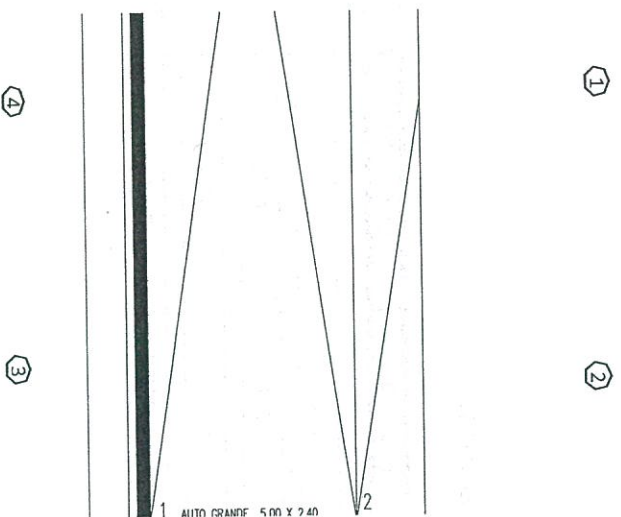

LINDEROS ESTACIONAMIENTO 1

INICIO	FIN	RUMBO	DISTANCIA	UBICACION	COLINDANCIA
1	2	AL NORTE	2.40 MTS.	ESTACIONAMIENTO	CAJON DE ESTACIONAMIENTO 3
2	3	AL ORIENTE	5.00 MTS.	ESTACIONAMIENTO	CAJON DE ESTACIONAMIENTO 2
3	4	AL SUR	2.40 MTS.	ESTACIONAMIENTO	CALLE JOSE JOAQUIN ARRIAGA
4	1	AL PONIENTE	5.00 MTS.	ESTACIONAMIENTO	PROPIEDAD PARTICULAR

**DEPARTAMENTO No. 301**

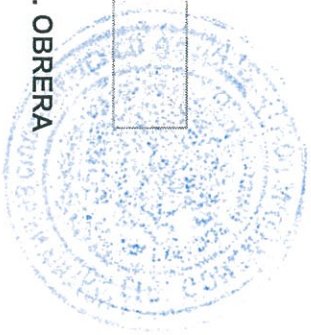

RÉGIMEN EN CONDOMINIO JOSE JOAQUIN ARRIAGA No. 68, COL. OBRERA

ESCALERA COMUN Y DUCTO DE INSTALACIONES SEGUNDO NIVEL

ESCALERA Y DUCTO DE INSTALACIONES 9,98 m<sup>2</sup>

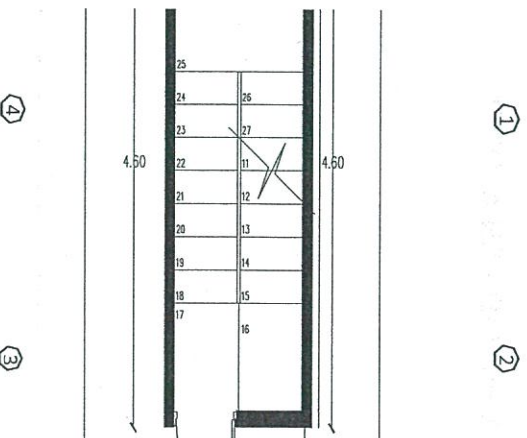

LINDEROS ESCALERAS COMUN Y DUCTO DE INSTALACIONES

INICIO	FIN	RUMBO	DISTANCIA	UBICACION	COLINDANCIA
1	2	AL NORTE	2,15 MTS.	ESCALERAS Y DUCTO DE INSTALACIONES	BAÑO
2	3	AL ORIENTE	4,60 MTS.	ESCALERAS Y DUCTO DE INSTALACIONES	PROPIEDAD PARTICULAR
3	4	AL SUR	2,15 MTS.	ESCALERAS Y DUCTO DE INSTALACIONES	SALA
4	5	AL PONIENTE	4,60 MTS.	ESCALERAS Y DUCTO DE INSTALACIONES	PASILLO



**DEPARTAMENTO No. 301**

RÉGIMEN EN CONDOMINIO JOSE JOAQUIN ARRIAGA No. 68, COL. OBRERA

TERRAZA PRIVADA EN AZOTEA

TERRAZA PRIVADA 23.47m2

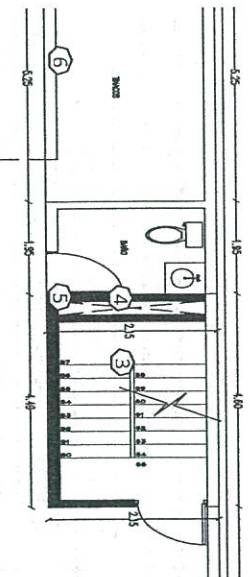

LINDEROS ESCALERAS COMUN Y DUCTO DE INSTALACIONES

INICIO	FIN	RUMBO	DISTANCIA	UBICACION	COLINDANCIA
1	2	AL NORTE	4.65 MTS.	TERRAZA	VACIO A TERRAZA
2	3	AL ORIENTE	4.35MTS.	TERRAZA	AREA DE TINACOS
3	4	AL SUR	0.90 MTS.	TERRAZA	PASILLO
4	5	AL ORIENTE	0.90 MTS.	TERRAZA	PASILLO
5	6	AL SUR	3.60 MTS.	TERRAZA	VACIO A ESTACIONAMIENTO
6	1	AL PONIENTE	5.40 MTS.	TERRAZA	PROPIEDAD PRIVADA